

Körfűrész 1400W



Használati utasítás

A SZIMBÓLUMOK LEÍRÁSA

Az ebben az útmutatóban használt szimbólumok célja, hogy felhívják a figyelmet a lehetséges kockázatokra.

A biztonsági szimbólumokat és a hozzájuk tartozó magyarázatokat tökéletesen meg kell érteni.

A figyelmeztetések önmagukban nem szüntetik meg a kockázatokat, és nem helyettesíthetik a balesetek megelőzésére irányuló helyes lépéseket.



Ez a biztonsági helyet jelző szimbólum figyelmeztetést vagy veszélyt jelez. A figyelmeztetés figyelmen kívül hagyása balesethez vezethet Önt vagy másokat. A sérülés, tűz vagy áramütés kockázatának csökkentése érdekében mindig tartsa be a felsorolt ajánlásokat.



FIGYELMEZTETÉS - A sérülésveszély csökkentése érdekében a felhasználónak el kell olvasnia a használati utasítást.

Kérjük, használat előtt olvassa el a jelen használati útmutató vonatkozó részét.



II. osztályú szimbólum: ezt a gépet kettős szigeteléssel tervezték. Nem szükséges földelt konnektorhoz csatlakoztatni.



Megfelel az alkalmazandó biztonsági előírásoknak.



A nem kívánt anyagok újrahasznosítása ahelyett, hogy kidobná őket. Minden készüléket és csomagolást egy regionális újrahasznosító központban kell szétválogatni környezetbarát kezelés céljából.

ÁLTALÁNOS BIZTONSÁGI FIGYELMEZTETÉSEK A SZERSZÁMOKRA



FIGYELMEZTETÉS Olvassa el az összes biztonsági figyelmeztetést, utasítást, ábrát és műszaki adatot, amelyet az elektromos szerszámmal együtt mellékeltek.

Az alábbi utasítások be nem tartása áramütést, tüzet vagy súlyos sérülést okozhat.

Minden figyelmeztetést és utasítást mentsen el a későbbi hivatkozáshoz.

A figyelmeztetésekből az "elektromos szerszámok" kifejezés a hálózatról (kábelrel) vagy akkumulátorról (kábel nélkül) működtetett elektromos szerszámokra vonatkozik.

1. Munkaterület biztonsága

- a) Tartsa a munkaterületet tisztán és jól megvilágítva. A rendetlenség vagy a sötétség balesetekhez vezethet.
- b) Ne használjon elektromos szerszámokat robbanásveszélyes környezetben, például gyúlékony folyadékokat, gázokat vagy port tartalmazó környezetben. Az elektromos szerszámok szikrákat termelnek, amelyek meggyújthatják a port vagy a füstöt.
- c) Az elektromos szerszámokkal végzett munka során ügyeljen a gyermekekre és a járókelőkre. A zavaró tényezők miatt elveszítheti az irányítást.

2. Elektromos biztonság

- a) Az elektromos szerszámok dugóinak illeszkedniük kell a csatlakozóaljzathoz. Soha ne módosítsa a dugót semmilyen módon. Ne használjon semmilyen adaptert földelt elektromos szerszámokkal. A be nem illesztett dugók és a megfelelő aljzatok csökkentik az áramütés veszélyét.
- b) Kerülje a test érintkezését földelt felületekkel, például sütőkkel, radiátorokkal, tűzhelyekkel és hűtőszekrényekkel. Ha a teste földelve van, megnő az áramütés veszélye.
- c) Ne tegye ki az elektromos szerszámokat esőnek vagy nedvességnek. Az elektromos szerszámba kerülő víz növeli az áramütés veszélyét.
- d) Ne éljen vissza a kábelrel. Soha ne használja a tápkábelt elektromos szerszámok hordozására, húzására vagy kihúzására. Védje a kábelt a hőtől, olajtól, éles szélektől vagy mozgó részekről. A sérült vagy összegabalyodott kábelek növelik az áramütés veszélyét jelenlegi.

e) Ha kültéren dolgozik elektromos szerszámokkal, használjon kültéri használatra alkalmas hosszabbító kábelt. A kültéri használatra alkalmas kábel használata csökkenti az áramütés veszélyét.

f) Ha az elektromos szerszámot nedves környezetben kell használni, használjon hibásáramú készülékkel (RCD) védett kábelt. Az RCD használata csökkenti az áramütés veszélyét.

MEGJEGYZÉS: A "hibásáramú készülék (RCD)" kifejezés helyettesíthető a következővel "földzárlat-megszakító (GFCI)" vagy "földáramú megszakító (ELCB)".

3. Személyes biztonság

a) Legyen éber, figyeljen arra, hogy mit csinál, és legyen óvatos, amikor elektromos szerszámokkal dolgozik. Ne használjon elektromos szerszámokat, ha fáradt vagy ittas, alkohol vagy gyógyszerek. Az elektromos szerszámokkal végzett munka során egy pillanatnyi figyelmetlenség súlyos személyi sérülést okozhat.

b) Viseljen egyéni védőfelszerelést. Mindig viseljen szemvédőt. A megfelelő körülmények között használt védőfelszerelés, mint például a porvédő maszk, csúszásmentes biztonsági cipő, sisak vagy hallásvédő csökkenti a személyi sérülés kockázatát.

c) Kerülje el a nem szándékos indítást. Győződjön meg róla, hogy a hálózati kapcsoló OFF állásban van, mielőtt csatlakoztatná az áramforrást és/vagy az akkumulátorokat, felemelné vagy hordozná a szerszámot. Az elektromos szerszámot úgy cipelni, hogy az ujjja a kapcsolón van, vagy bekapcsolt állapotban lévő elektromos szerszámot bekapcsolni balesetet okozhat.

d) Vegye ki a beállítókulcsot, mielőtt bekapcsolja az elektromos szerszámot. Az elektromos szerszám forgó részéhez csatlakoztatott állítókulcs személyi sérülést okozhat.

e) Mindig tartsa meg a megfelelő testtartást és egyensúlyt. Ez lehetővé teszi az elektromos szerszám jobb irányítását váratlan helyzetekben.

f) Öltözzön megfelelően. Ne viseljen bő ruházatot vagy ékszereket. Védje a haját és a ruházatot a mozgó alkatrészekről. A laza ruházat, ékszerek vagy hosszú haj beakadhat a mozgó alkatrészekbe.

g) Ha vannak elszívó és porelszívó berendezések csatlakoztatására szolgáló eszközök, ellenőrizze, hogy azok megfelelően vannak-e csatlakoztatva és használatban. A porelszívás használata csökkentheti a porral kapcsolatos kockázatokat.

h) Ne hagyja magát az eszközök gyakori használata által befolyásolni, hogy figyelmen kívül hagyja az alapelveket.

műszerbiztonság. Az óvatlan cselekedetek a másodperc tört része alatt súlyos sérülést okozhatnak.

4. Az elektromos szerszámok használata és gondozása

- a) Ne nyomja erősen az elektromos szerszámokat. Használja az igényeinek megfelelő elektromos szerszámokat. A megfelelő elektromos szerszámok jobban és biztonságosabban fogják elvégezni a munkát abban a sebességben, amelyre tervezték őket.
- b) Ne használja az elektromos szerszámot, hacsak a hálózati kapcsoló nem kapcsolja be és ki. Minden olyan elektromos szerszám, amelyet nem lehet a kapcsolóval működtetni, veszélyes, és meg kell javítani.
- c) A szerszám beállítása, tartozékok cseréje vagy tárolása előtt húzza ki a csatlakozót az áramforrásból és/vagy vegye ki az akkumulátort, ha az levehető. Ezek az óvintézkedések csökkentik az elektromos szerszám véletlen elindításának kockázatát.
- d) Tartsa a nem használt elektromos szerszámokat gyermekek elől elzárva, és ne engedje, hogy olyan személyek kezeljék az elektromos szerszámokat, akik nem ismerik azokat, vagy nem ismerik ezeket az utasításokat. Az elektromos szerszámok képzetlen felhasználók kezében veszélyesek.
- e) Tartsa rendben az elektromos szerszámokat és tartozékait. Ellenőrizze az elferdülést vagy a mozgó alkatrészek beszorulása, az alkatrészek törése és minden olyan körülmény, amely befolyásolhatja az elektromos szerszám működését. Ha az elektromos szerszám megsérült, használat előtt javíttassa meg. Sok balesetet okoznak a rosszul karbantartott elektromos szerszámok.
- f) Tartsa a vágószerszámokat élesen és tisztán. A megfelelően karbantartott, éles vágóélel rendelkező vágószerszámok kevésbé hajlamosak az elakadásra, és könnyebben kezelhetők.
- g) Használja az elektromos szerszámokat, tartozékokat, tartozékokat stb. ezen utasításoknak megfelelően, figyelembe véve a munkakörülményeket és az elvégzendő munkát. Az elektromos szerszámok rendeltetésétől eltérő célokra történő használata veszélyes helyzetekhez vezethet.
- h) Tartsa a fogantyúkat és a fogófelületeket szárazon, tisztán, olaj- és zsírmentesen. Csúszós a fogantyúk és a fogófelületek nem teszik lehetővé a szerszám biztonságos kezelését és irányítását váratlan helyzetekben.

5. Szolgáltatás

- a) Javíttassa meg az elektromos szerszámot olyan szakképzett javítóval, aki csak azonos pótalkatrészeket használ. Ez biztosítja, hogy az elektromos szerszám biztonsága megmaradjon.

A FŰRÉSZEKRE VONATKOZÓ KÜLÖNLEGES BIZTONSÁGI UTASÍTÁSOK

Vágási eljárások

- a) Veszély! Ügyeljen arra, hogy keze ne legyen a vágási terület és a fűrészlap felett. A másik kezével fogja meg a kiegészítő fogantyút vagy a motorburkolatot. Ha mindkét kezével tartja a fűrész, nem sérülhet meg a fűrészlapon.
- b) Ne nyúljon a munkadarab alá. A pengevédő nem tudja megvédeni Önt a penge alatt a munkadarab.
- c) Állítsa be a vágási mélységet a munkadarab vastagságához. A fog teljes magasságánál kevesebbnek kell látszania a munkadarab alatt.
- d) Soha ne tartsa a kezében vagy lábában a fűrészre váró munkadarabot. Rögzítse a munkaasztalt egy stabil munkafelülethez. Fontos, hogy a munkadarabot biztonságosan rögzítse, hogy minimálisra csökkentse a testi érintkezés, a fűrészlap elakadásának vagy az irányítás elvesztésének veszélye.
- e) Csak a szigetelt rögzítőfelületeknél fogjon elektromos szerszámokat, ha úgy dolgozik, hogy a vágószerszám rejtett vezetőket vagy magát a kábelt érintheti. Elektromos eszközökkel való érintkezés vezetők miatt az elektromos szerszám szabadon lévő fém részei is feszültség alatt állnak, és a kezelőt áramütés érheti.
- f) A hosszirányú vágásoknál mindig használjon egyenes élű vezetőrudat vagy vezetőt. Ez növeli a vágás pontosságát és csökkenti a fűrészlap elakadásának valószínűségét.
- g) Mindig a megfelelő méretű és alakú fűrészlapokat használja. Az olyan pengék, amelyek nem illeszkedik a fűrész rögzítő hardveréhez, akkor a fűrész nyugós lesz, és az irányíthatóság elvesztését okozza.
- h) Soha ne használjon sérült vagy nem megfelelő fűrészlap alátéteket vagy csavarokat. A fűrészlap alátéteket és csavarokat kifejezetten az Ön fűrészéhez fejlesztették ki, hogy optimális teljesítményt és üzembiztonságot nyújtsanak.

TOVÁBBI BIZTONSÁGI UTASÍTÁSOK MINDEN FŰRÉSZHEZ

A hátrameneti ütközés okai és a vonatkozó biztonsági utasítások

- A visszarúgás egy hirtelen reakció, amelyet egy hiba, elakadás vagy helytelen a fűrészlap igazítása, amely kontrollálatlanul kiugorhat és kieshet a munkadarabból a működés iránya.
- Ha a fűrészlap beakad vagy elakad a vágásban, a fűrészlap nem tud tovább forogni, és a motor ereje a gépet hátrafelé, a kezelő irányába dobja;

-- Ha a fűrészlap el van csavarodva vagy rosszul van beállítva a fűrészvágásban, a fűrészlap hátsó élén lévő fogak megakadhatnak a munkadarab felületén, és a fűrészlap kiugrik a vágásból, a fűrész pedig hátrafelé ugrik a kezelő irányába.

A visszarúgást a nem megfelelő használat okozza. Ez elkerülhető az alábbi megfelelő óvintézkedések megtételével.

a) Tartsa a fűrész erősen mindkét kezében, és helyezze a kezét olyan helyre, ahol fel tudja venni a visszarúgás erejét. A testet a fűrészlap hátuljára helyezze, soha ne legyen egy vonalban a fűrészlappal. Visszarúgás esetén a körfűrészlap hátrafelé ugorhat. A kezelő azonban a megfelelő óvintézkedések megtételével szabályozhatja a visszapattnó erőket.

b) Ha a fűrészlap elakad vagy leáll, kapcsolja ki a fűrész, és tartsa stabilan a munkadarabot, amíg a fűrészlap teljesen meg nem áll. Soha ne próbálja meg kihúzni a fűrész a munkadarabból vagy hátrahúzni, miközben a fűrészlap még mozog, mert ez visszarúgást eredményezhet. Vizsgálja ki és tegyen korrekciós intézkedéseket az ok megszüntetésére.
lemez-kötések.

c) A még a munkadarabban lévő fűrész újraindításához a fűrészlapot a vágásban középre kell állítani, és ellenőrizni kell, hogy nem akadtak-e fogak a munkadarabba bárhol. Ha a fűrészlap beakadt, akkor a fűrész újraindításakor kiugorhat a munkadarabból, vagy visszarúgást okozhat.

d) A nagyméretű panelek vagy táblák alátámasztása a fűrészlap elakadásának és a visszarúgás kockázatának csökkentése érdekében. A nagyméretű táblák hajlamosak meghajolni saját súlyuk alatt. A lemezeket mindkét oldalon, a fűrészvágás közelében és a szélénél is meg kell támasztani.

e) Ne használjon tompa vagy sérült fűrészlapokat. A tompa vagy rosszul beállított fogak túlzott súrlódást okozhatnak, mivel a fűrészvágás nagyon keskeny, ami a fűrészlap elakadását és visszarúgását okozhatja.

f) A penge mélységének és ferdeségének beállítására szolgáló reteszelési szinteknek szilárdnak és biztonságosnak kell lenniük a vágás előtt. Ha a beállításokat vágás közben megváltoztatják, a fűrészlap elakadhat és visszarúgást okozhat.

g) Legyen különösen óvatos, ha meglévő falakat vagy más homályos területeket fűrészelsz. A behelyezett fűrészlap beleakadhat rejtett tárgyakba és visszarúgást okozhat.

Pengefedél funkció

a) Minden használat előtt ellenőrizze, hogy a lemezfedél megfelelően záródik-e. Ne használja a fűrész, ha a tárcsafedél nem mozog szabadon és nem záródik be azonnal. A pengehuzat soha nem záródik szorosan ne kössön nyitott helyzetben.

Ha a fűrész véletlenül a padlóra esik, a pengevédő elhajolhat. Ügyeljen arra, hogy a pengevédő szabadon mozogjon, és ne érjen hozzá a fűrészlaphoz vagy más alkatrészekhez minden szögben.

b) Ellenőrizze a tárcsafedél rugójának működését. Ha a fedél és a rugó nem működik megfelelően, használat előtt javíttassa meg a gépet. Sérült alkatrészek, ragacsos lerakódások vagy a vágási hulladékok felhalmozódása a késvédő lassú működését okozhatja.

c) Nem függőlegesen álló oszlopok esetén rögzítse a fűrész alaplemezét az oldalirányú elmozdulás megakadályozása érdekében. Az oldalirányú mozgás a fűrészlap elakadását okozhatja, ami visszarúgást okozhat.

d) Ne hagyja a fűrész a munkapadon vagy a padlón, ha a fűrészlapvédő nem fedeti teljesen a fűrészlapot. A nem védett, forgó fűrészlap a fűrész az ellenkező irányba mozgatja. Figyeljen arra az időre, amíg a fűrészlap megáll, amikor a kapcsolót elengedi.

További megjegyzések

- Ne használjon csiszolókorongokat.
- Csak olyan fűrészlapokat használjon, amelyek átmérője megegyezik a fűrészen található címkével.



FIGYELEM

A csiszolás, fűrészelés, fúrás és egyéb építési tevékenységek során keletkező por egy része olyan vegyi anyagokat tartalmaz, amelyekről ismert, hogy rákot, születési rendellenességeket vagy egyéb reprodukciós ártalmakat okoznak. Néhány példa ezekre a vegyi anyagokra:

- ólomtartalmú festékekből származó ólom,
- kristályos szilícium-dioxid a téglából, cementből és más falazóipari termékekből

- arzén és króm a vegyileg kezelt faanyagból.

Az Ön kockázata ezeknek a kockázatoknak való kitettségétől függ, hogy milyen gyakran végez ilyen típusú munkát. Az ezeknek a vegyi anyagoknak való kitettség csökkentése érdekében: dolgozzon kútban



szellőztetett helyen és jóváhagyott biztonsági felszereléssel, például olyan porvédő maszkkal, amelyet kifejezetten a mikroszkopikus részecskék kiszűrésére terveztek.

SZÁNDÉKOS FELHASZNÁLÁS

Ezt a körfűrész (a továbbiakban "a berendezés" vagy "a gép") merev alátámasztású tömörfa, forgácslap, műanyag és könnyű építőanyagok hosszanti, keresztirányú és merőleges vágására tervezték. Fémekkel való munka nem megengedett. Ez a gép vezetősínekkel használható

- Kizárólag a leírt vágási technikákhoz. A készülék bármilyen más használata vagy módosítása nem megfelelőnek minősül, és súlyos sérülések kockázatát hordozza magában. Nem kereskedelmi célú felhasználásra szánták.

TECHNIKAI ADATOK

Modell	KD10195
Névleges feszültség	230 ~50Hz
Teljesítmény	1200W
Üresjárat fordulat szám	2200-5200 perc ⁻¹
Lemez mérete	165mm
Max. vágási mélység	57 mm 90°-ban vágási szög 46 mm 45°-ban vágási szög 5 mm-rel kevesebb vezetősínnel
Zajkibocsátási nyilatkozat	L _{pA} : 91dB(A) K=3dB(A) L _{wA} :102dB(A) K=3dB(A)
Rezgéskibocsátási érték	a _h =3,2 m/s ² K=1,5 m/s ²

ZAJ/REZGÉS INFORMÁCIÓ

Az EN 62841 szabvány szerint meghatározott mért hangértékek.

Viseljen hallásvédőt!

Az EN 62841 szabvány szerint meghatározott teljes rezgésértékek (háromtengelyű vektorösszeg):

A jelen tájékoztatóban megadott rezgésszintet a következő szabványoknak megfelelően mértük meg

az EN 62841 szabványosított teszt, és az egyik szerszámot a másikkal való összehasonlítására használható.

Előzetes expozícióértékelésre használható.

A megadott rezgés kibocsátási szint a szerszám fő felhasználási módját jelenti. Ha azonban a szerszámot különböző célokra, különböző tartozékokkal használják, vagy rosszul karbantartják, a rezgés kibocsátás változhat. Ez jelentősen megnövelheti az expozíció szintjét a munkaidő során.

A rezgés expozíció szintjének becslésénél figyelembe kell venni azokat az időket is, amikor a szerszám ki van kapcsolva, vagy amikor fut, de valójában nem végez munkát. Ez jelentősen csökkentheti a expozíció a munkaidő alatt.

Határozzon meg egyéb biztonsági óvintézkedéseket, amelyek megvédik a kezelőt a vibráció hatásaitól, például: a szerszámok és tartozékok karbantartása, a kezek melegen tartása, a munkaminták megszervezése.

LEÍRÁS

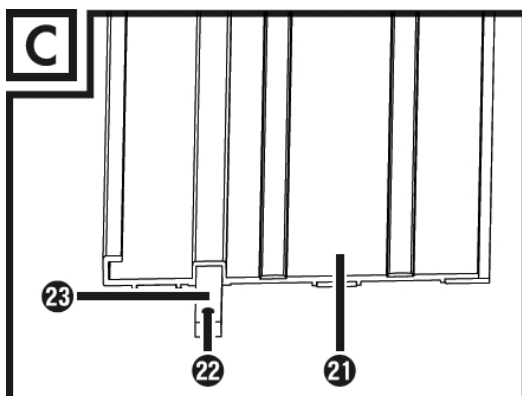
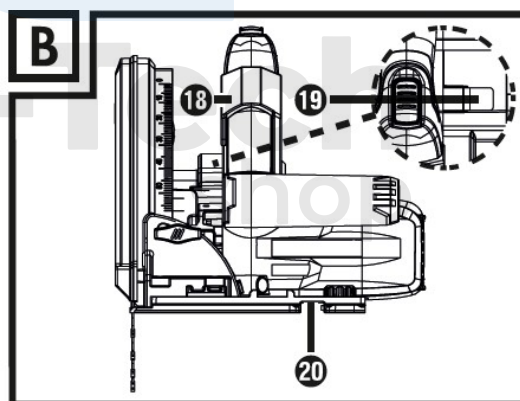
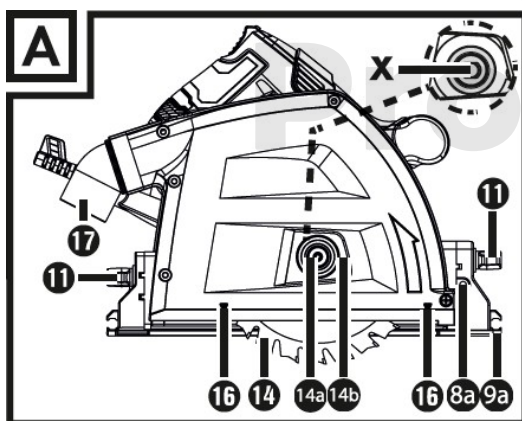
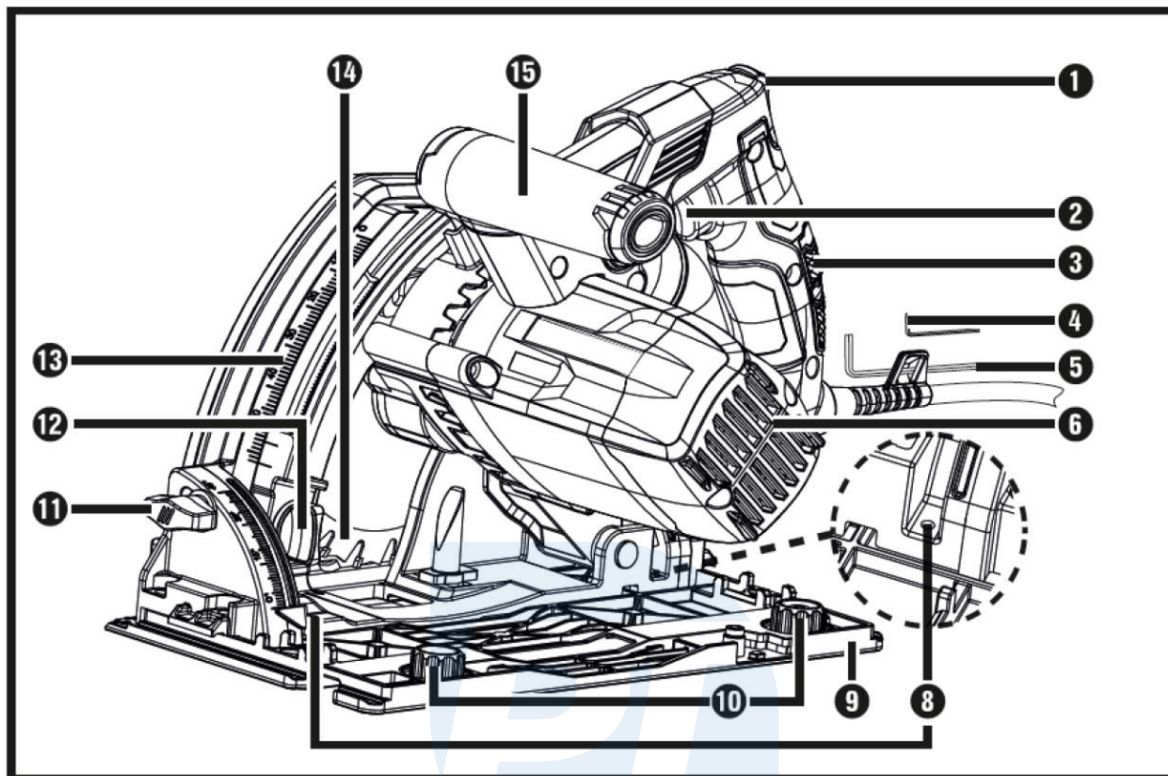

1. Biztonsági blokkolás	2. Kapcsolja át a címet.
3. Fogantyú	4. Hatoskulcs (kicsi)
5. Hatoskulcs (nagy)	6. Motoros egység
8. Finombeállító csavarok 0° vágási szöghöz	8a. Finom csavarral 45°-os vágási szög beállítása
9. Alaplap	9a. A vágási vonal jelzései
10. Excentrikus csavar (2 x)	11. Beállító kerék a vágási szög beállítása (2 x)
12. A vágási mélység beállítása	13. Vágási mélység skála
14. Fűrészlap	14a. Szorítócsavar/lapos alátét
14b. Panel kivágás	15. Kiegészítő fogantyú
16. Vágási szélesség jelölése	17. forgácskidobó (forgatható)
18. Feszítőkar a fűrészlapok cseréjéhez	19. Orsó leállítása
20. Vezetősín horony	21. Vezetősín (nem tartozék)
22. Rögzítőcsavarok (nem tartozék csomagok)	23. Csatlakozó (nem tartalmazza csomagok)

TRANSPORT

Fűrészlap felszerelése/csere

Mindig húzza ki a dugót a konnektorból, mielőtt a készüléken dolgozna.

1. Aktiválja a biztonsági reteszelt (1), és tolja előre a motoregységet (6).
2. Nyissa ki a szorítókart (18). Oldja ki a biztonsági reteszt (1). A motoregység a helyére kattan.
3. A szorítócsavar/alátét (14a) most már a helyén van (14b).
4. Nyomja meg az orsó rögzítő gombját (19), és nyissa ki a szorítócsavart/alátétet (14a) a hatlapos kulccsal.

5. Vegye ki a fűrészlapot (14).

6. A fűrészlap (14) beszerelése fordított sorrendben történik.



FIGYELEM

A fűrészlap és a gép forgásirányának meg kell egyeznie.

Fűrészpor elszívó berendezés csatlakoztatása

1. Szükség esetén csatlakoztassa a poreszívó adaptert (7) a forgácskidobóhoz (17).
2. Csatlakoztasson egy jóváhagyott por- és forgácselszívó készüléket.

Ellenőrizze a lemezfedél működőképességét

MEGJEGYZÉS

Helyezze az alaplapot ehhez a művelethez egy stabil felület szélére, hogy a fűrészlapot (14) le lehessen hajtani.

1. Indítsa el a körfűrész.
2. Ellenőrizze, hogy a fűrészlap súrlódik-e a fűrészlapvédőhöz, és automatikusan visszamegy-e a kiindulási helyzetbe.

Be- és kikapcsolás

Kapcsolja be:

1. Nyomja felfelé a biztonsági reteszt (1), és tartsa ebben a helyzetben.
2. Nyomja meg az ON/OFF kapcsolót (2). Amint a fűrész működésbe lépett, feloldhatja a biztonsági reteszelt (1).

Lezárás:

1. Engedje el a bekapcsoló/kikapcsoló gombot (2).

Vágási mélység beállítása (merülési mélység)

Lazítsa meg a vágásmélység-beállító csavart (12), és csúsztassa az ütközőt a vágásmélység-skálán (13) a kívánt vágásmélységre:

-- vezetősín nélkül, lásd az A jelzést.

-- vezetősínnel, lásd a B jelzést.

Húzza meg a vágási mélység beállítására szolgáló csavart

(12). MEGJEGYZÉS

Állítsa be a vágási mélységet a munkadarab vastagságához. A fog teljes magasságánál kevesebbnek kell látszania a munkadarab alatt.

A vágási szög beállítása (gérvágási szög)

1. Engedje ki mindkét vágási szögbeállító kereket.

2. Döntse a motort a kívánt vágási szögbe.

3. Húzza meg ismét a beállító kerekeket.

MEGJEGYZÉS

Ha a vágási szög beállítását 0°-ra vagy 45°-ra állította be, akkor a finombeállító csavarokkal (8) és (8a) elvégezheti a kívánt finombeállítást.

Figyelje meg a vágási vonalat

1. A 0a/0° vágási vonaljelek az alaplemezbe vannak nyomva.

2. Igazítsa a műszert a megfelelő 0°-os vagy 45°-os (9a) vágási vonaljelek szerint a következők szerint vágási szög beállítása.

3. A ferde felületek a további referenciapontok.



A vezetősínek csatlakoztatása

A vezetősínek (21) segítik az egyenes vágásokat.

1. 2 vezetősín összekapcsolásához nyomja a csatlakozót (23) a vezetősín hornyába.
2. Húzza meg a menetes csapokat (22) a mellékelt hatszögkulccsal.

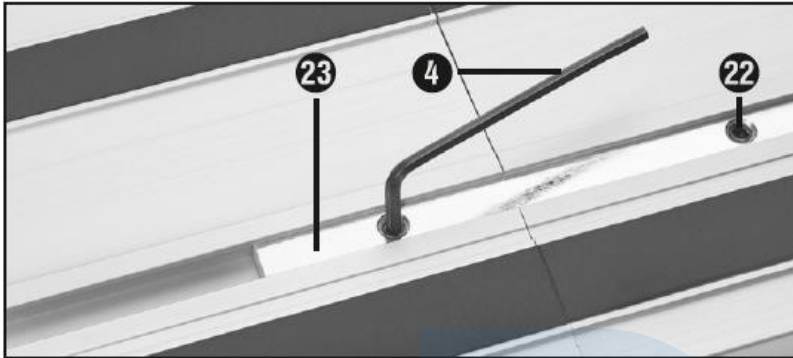

MEGJEGYZÉS

A vezetősínek (21) forgácsvédővel (fekete gumiszegély) rendelkeznek. A forgácsvédőt az első vágás előtt le kell vágni. Helyezze a vezetősínre a munkadarabra. Állítsa be a vágási mélységet kb. 10 mm-re. Kapcsolja be a körfűrész, és finoman és egyenletesen tolja a vágási irányba.

Koncentrikus csavarok

Az excentrikus csavarok (10) az alaplemez (9) vezetősínre (21) való illeszkedésének beállítására szolgálnak.

Húzza meg az excentrikus csavarokat (10) a körfűrész és a vezetősín (21) közötti hézag csökkentése érdekében.

Fűrészelés (vezetősín nélkül)

Fűrészelés derékszögben

1. Mindkét kezével szorosan fogja meg a gépet a fogantyúknál (3) és (15).
2. Kapcsolja be a készüléket a "Be- és kikapcsolás" szakaszban leírtak szerint.
3. Helyezze a gépet úgy, hogy az alaplemez (9) eleje a munkadarabra kerüljön.
4. Döntse lefelé a motort, és gyengéd nyomással fűrészeljen előre - soha ne hátrafelé.

Vágási szögek 45°-ig

1. Állítsa be a vágási szöget és a vágási vonalat a leírtak szerint.
2. Mindkét kezével szorosan fogja meg a gépet a fogantyúknál (3) és (15).
3. Kapcsolja be a készüléket a "Ki- és bekapcsolás" című fejezetben leírtak szerint. Helyezze a gépet az alaplap (9) elejével a munkadarabra.
4. Döntse lefelé a motort, és gyengéd nyomással fűrészeljen előre - soha ne hátrafelé.

Merülő vágások

1. Nem függőleges szögben végzett "merülő vágás" esetén rögzítse a fűrész alaplemezeit, hogy megakadályozza az oldalirányú elmozdulást. Az oldalirányú mozgás elakíthatja a fűrészlapot és visszarúgást okozhat.
2. Állítsa be a kívánt vágási mélységet a fent leírtak szerint.
3. Helyezze a gépet a munkadarabra.
4. Kerülje el a visszarúgást, és helyezze a hátsó élét az ütközőre (az utasítások szerint, lásd a "Merítés a vezetősín segítségével").
5. Kapcsolja be a készüléket a "Be- és kikapcsolás" szakaszban leírtak szerint.
6. Fogja meg erősen a gépet mindkét kezével a fogantyúknál (3) és (15), és fordítsa el.

MEGJEGYZÉS

A vágási szélesség jelölés (16) a készfedél oldalán mutatja az első és a hátsó vágási pontot 165 mm maximális vágási mélységnél. Ez mind a vezetőrúddal (21), mind a vezetőrúd nélküli merülő vágásokra (21) vonatkozik.

Fűrészelés (vezetősínnel)

Téglalap alakú fűrészelés vezetőrúddal

1. Helyezze a vezetősínt (21) a habszivacs gumielemmel a munkadarabra.
2. Helyezze a műszert a horonnyal (20) a vezetősínen (21).
3. Kapcsolja be a készüléket a "Be- és kikapcsolás" szakaszban leírtak szerint.
4. Fogja meg erősen a gépet mindkét kezével a fogantyúknál (3) és (15), és fordítsa el.

Vágási szögek 45°-ig

1. Helyezze a vezetősínt (21) a munkadarabra habgumi segítségével.
2. Helyezze a műszert a horonnyal (20) a vezetősínen (21).
3. Állítsa be a vágási szöget és a vágási vonalat a leírtak szerint.
4. Fogja meg a gépet mindkét kezével erősen a fogantyúknál (3) és (15).
5. Kapcsolja be a készüléket a "Be- és kikapcsolás" szakaszban leírtak szerint. Helyezze a gépet az alaplap (9) elejével a munkadarabra.
6. Döntse lefelé a motort, és enyhe nyomással fűrészeljen előre - soha ne hátrafelé.

Merülő vágás vezetőrúddal

1. Helyezze a vezetősínt (21) a habszivacs gumielemmel a munkadarabra.
2. Helyezze a műszert a horonnyal (20) a vezetősínen (21).
3. Állítsa be a kívánt vágási mélységet a fent leírtak szerint.
4. Helyezze a hátsó élét (ha lehetséges) az ütközőre.
5. Kapcsolja be a készüléket a "Be- és kikapcsolás" szakaszban leírtak szerint.
6. Fogja meg erősen a gépet mindkét kezével a fogantyúknál (3) és (15),

és fordítsa el. MEGJEGYZÉS

A vágási szélesség jelölés a késfedél oldalán az első és a hátsó vágási pont 165 mm-es értékét mutatja.

a vágókorong maximális vágási mélységénél. Ez vonatkozik mind a vezetőrúddal, mind a vezetőrúd nélküli merülő vágásokra.

Egyéb alkalmazások nem engedélyezettek.

KARBANTARTÁS

FIGYELEM! SÉRÜLÉSVESZÉLY! Mielőtt bármilyen munkát elkezdene a készüléken, kapcsolja ki és húzza ki a dugót a konnektorból.

1. A készüléket mindig tisztán, szárazon, olaj- és zsírmentesen kell tartani.
2. A burkolat tisztításához használjon puha, száraz ruhát.

Elrendezés

A csomagolás környezetbarát anyagból készült, és egy helyi újrahasznosító üzemben ártalmatlanítható.

Az elektromos szerszámokat ne dobja a normál háztartási hulladékba!

